

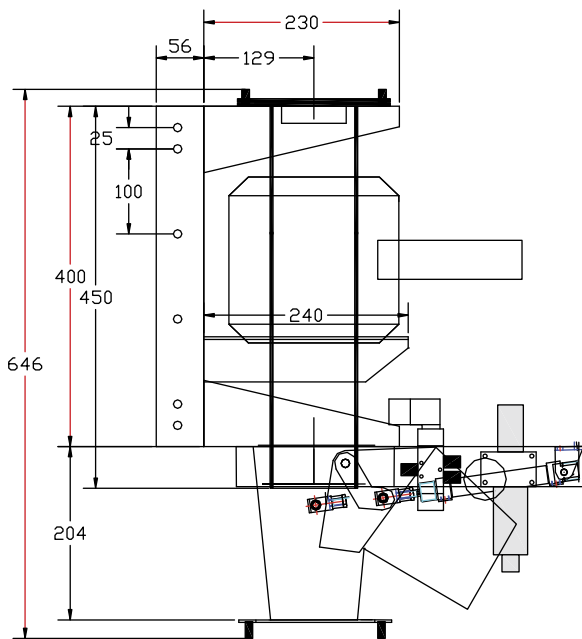

FLEX-ANULAR

Detector de metales de alta sensibilidad para inspección de productos transportados por gravedad.

- Diseño compacto
- Separador tipo pantalón de accionamiento neumático (neumático)
- Apto para trabajar bajo normas HACCP e ISO 22000
- Fabricación estándar en AISI 304
- Protección IP54
- Diámetro de pasaje libre: 4"



MODELO	115
Diámetro de pasaje libre máx.	100mm (*)
Terminación exterior	acero inoxidable AISI 304 pulido
Protección	IP-54
Pantalla	4 dígitos tipo led led
Teclado	membrana tipo burbuja
Alarma	sonora (sirena)
PLC	2 salidas a relé
Conectividad	MODBUS TCP / RS485 / RS422 / RS232
Temperatura de trabajo	0° A 50° C
Tensión de alimentación	100 a 230v - 50/60 Hz
Presión de aire requerida	4 bar

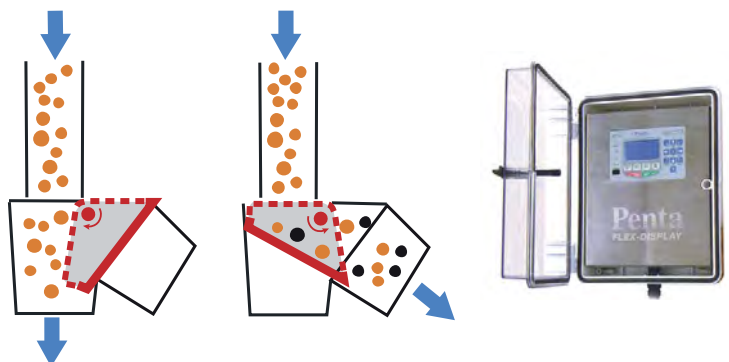

SEDE BOGOTA
Cra. 22 No. 150 - 95
Las Margaritas
Tel: (+571) 821 91 30
Fax: (+571)821 91 31
Bogotá, Colombia

SEDE MEDELLIN
Calle 29D N° 55 - 91 Oficina 303
Zona Industrial de Belén
Tel: (+574) 448 73 62
Medellín, Colombia.